

Návod na použitie

Vákuovací stroj komorový S691310



Pred prvým uvedením zariadenia do prevádzky si prosím pozorne preštudujte priložený návod na použitie!

Vákuová balička 691310 je prevratný prístroj, ktorý vám ukáže najlepšiu cestu ako nakupovať a skladovať potraviny. Vákuovač pracuje na odstraňovaní námrazy a spomaľuje znehodnocovanie potravín, odteraz môžete nakupovať potraviny vo veľkom množstve a to bez strachu z pokazených potravín.

Vákuovač 691310 odstráni z obalu až 90% vzduchu. To vám pomôže udržať potraviny čerstvejšie až 5krát dlhšie ako za normálnych okolností. Suché potraviny ako cestoviny, obilniny a múka zostanú čerstvé od začiatku do konca. Plus vákuovač zabraňuje moliam a ďalšiemu hmyzu preniknúť do potravín. Možné je baliť len tie najčerstvejšie potraviny.

Avšak, majte na pamäti, že nie všetky potraviny sa môžu vákuovať. Potraviny ako napríklad cesnak alebo huby sa nesmú vákuovo baliť. Vzhľadom nato, že keď sa odstráni vzduch, v týchto potravinách prebieha nebezpečná chemická reakcia, čo spôsobuje, že tieto potraviny môžu byť toxické.

1. BEZPEČNOSTNÉ UPOZORNENIA

- výrobca vo vývojovej a konštrukčnej fáze venuje mimoriadnu pozornosť všetkým aspektom, ktoré by mohli mať dosah na bezpečie a zdravie osôb.
- výrobca sa riadi pravidlami správnej konštrukčnej techniky a zariadenie vyrába zo špeciálnych vybraných materiálov, ktorými garantuje hygienickú nezávadnosť potravín a riadnu funkčnosť zariadenia.
- účelom týchto informácií je, aby bol spotrebiteľ vopred upovedomený o všetkých rizikách súvisiacich s prevádzkou a potravinami v zariadení. Opatrná práca je v každom prípade nevyhnutná. Bezpečnosť leží tiež v rukách tých, ktorí prichádzajú do kontaktu so zariadením (inštalatéri a obsluha).
- pozorne si prečítajte celý priložený návod na použitie a bezprostredne na zariadení uvedené pokyny, zvláštnu pozornosť venujte bezpečnostným upozorneniam.
- uskutočnite vnútropodnikovú prepravu zariadenia s ohľadom na informácie uvedené priamo na zariadení, na balení a v návode na použitie.
- počas prepravy, manipulácie a inštalácie dajte pozor, aby nedošlo k nárazu, čím by sa mohli poškodiť jednotlivé komponenty zariadenia.
- autorizovaná osoba oprávnená vykonávať elektrické spojenia musí skontrolovať zhodu vlasností elektrického napájania s údajmi na štítku a uistiť sa, že elektrické vedenie je konformné s diferenciálnym spínačom a platnými zákonmi a nariadeniami príslušnej krajiny.
- v žiadnom prípade nemanipulujte, neodstraňujte alebo iným spôsobom nenarábajte s bezpečnostným zariadením inštalovaným na prístroji.
- obsluhujúcemu odporúčame pozorne si preštudovať celý návod na použitie až kým si nebude úplne istý, že porozumel všetkým jeho častiam, obzvlášť tým, ktoré sa zaoberajú bezpečnosťou.
- pri prvom použití zariadenia odporúčame vykonať jednu simuláciu pre lepšie spoznanie obslužných elementov ako je napr. zapnutie a vypnutie.

Zariadenie používajte len na vymedzené účely. Nesprávne použitie zariadenia na iný ako je vymedzený účel môže viesť k ohrozeniu bezpečia a zdravia osôb ako aj k poškodeniu majetku.

Výrobca neručí za škody, ktoré sú výsledkom nesprávneho použitia zariadenia, nedodržania údajov uvedených v tomto návode na použitie alebo manipulácie a zmien vykonaných na zariadení bez predchádzajúceho formálneho schválenia.

- Miesto uloženia zariadenia musí byť čisté, osvetlené.
- Zapojenie a uvedenie zariadenia do prevádzky smie vykonať len kvalifikovaný odborný personál.
- Skontrolujte, či sa zhoduje elektrické napätie zásuvky, do ktorej bude zariadenie zapojené, s údajmi na typovom štítku.
- Uistite sa, že zariadenie je uzemnené.
- Okolie zariadenia musí byť vždy čisté a suché.
- Zariadenie môže byť použité iba na určené účely. Každé iné použitie je považované za neodborné a nebezpečné.
- Zariadenie nesmú obsluhovať deti.
- V prípade, že zariadenie nepoužívate vyťahnite sieťový konektor zo zástrčky.
- V prípade poruchy alebo iných ťažkostí nevykonávajte opravy sami, ale obráťte sa na autorizovaného obchodníka.
- Používajte iba originálne náhradné diely.

Predtým ako začnete čistiť zariadenie je potrebné ho odpojiť z elektrickej siete.

2. Popis zariadenia

Vákuovací stroj bol vyrobený z hygienicky nezávadných materiálov. Zvláštna pozornosť bola venovaná tým častiam prístroja, ktoré prichádzajú do kontaktu s potravinami.

Vákuovací stroj je určený na vákuové balenie potravín za účelom predĺženia doby uskladnenia bez zmeny organického zloženia.

Technické údaje

Elek. napätie	230 V 50 Hz
Výkon	630 W
Tlak	≥-29.3"Hg / -992mbar
Váha	23 Kg
Max. šírka sáčku	290 mm
Max. hrúbka sáčku	4 m
Rozmery	429 x 359 x 378 mm

3. Ovládanie

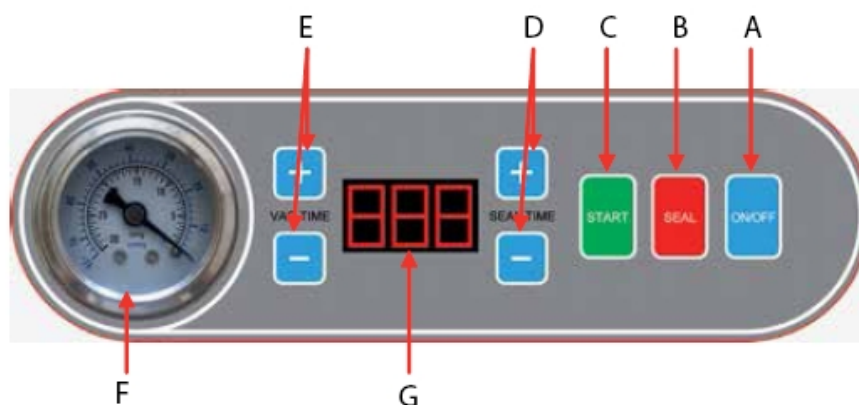

4. Popsi zariadenia



A. Tlačidlo On / Off

Potom čo je vákuovací stroj zapojený do elektrickej siete na LED displeji (G) sa zobrazí Off. Stlačte tlačidlo (A), displej zobrazí „On“. Predtým ako odpojíte zariadenie stlačte opätovne tlačidlo (A). V prípade, že by ste chceli náhle prerušiť prebiehajúci proces stlačte tlačidlo (A).

B. Tlačidlo Seal (vákuovanie)

V prípade, že chcete zastaviť proces vákuovania stlačte tlačidlo „Seal“, takisto ak hrozí poškodenie citlivých produktov stlačte tlačidlo seal = vysaje vzduch a zataví sáčok.

C. Tlačidlo automatického vákuovania (Štart)

Ak vákuovací stroj nezačne vákuovanie po zatvorení vrchného krytu, stlačte tlačidlo „Start“.

D. Nastavenie času vákuového sania (seal time „+“ alebo „-“)

Čas sania je možné jednoducho nastaviť pomocou tlačidiel „+“ a „-“.

E. Nastavenie času vákuovania (Vac time „+“ alebo „-“)

Čas vákuovania je možné jednoducho nastaviť pomocou tlačidiel „+“ a „-“.

F. Ukazovateľ tlaku

Uvádza úroveň tlaku vo vnútri komory.

G. LED displej

1. Zobrazuje sa na ňom čas sania / vákuovania
2. Keď je ukončené vákuovanie, alebo nie je zatvorený vrchný kryt – displej zobrazuje „CLO“

4. Inštrukcia

A. Pripravte si vákuový sáčok.

Zvoľte správnu veľkosť sáčku. Maximálna šírka môže byť 290 mm.

B. Zapojte vákuovací stroj do elektrickej siete

Na LED displeji sa zobrazí nápis „OFF“.

C. Stlačte tlačidlo „ON/OFF“

Keď je vrchný kryt otvorený, na displeji je zobrazené „ON“. Vložte vákuový sáčok s pokrmom do vákuového stroja, následne zatvorte vrchný kryt. Vákuovačka sa automaticky spustí.

Keď je vrchný kryt zatvorený, na displeji je zobrazené „CLO“. Najskôr otvorte vákuový kryt, následne vložte vákuový sáčok s pokrmom do komory a zatvorte kryt. Vákuovačka sa automaticky spustí.

D. Nastavenie času

Čas vákuovania nastavíte pomocou tlačidiel „+“ a „-“, ktoré sa nachádzajú naľavo do LED displeja. Čas vákuovania je závislý od druhu produktu a je možné nastaviť v rozmedzí 5 – 60 sekúnd.

Čas sania nastavíte pomocou tlačidiel „+“ a „-“, ktoré sa nachádzajú napravo od LED displeja. Čas sania môže byť v rozmedzí 3 - 9 sekúnd.

E. Naplňte vákuový sáčok a vložte ho do vákuovej komory

Sáčok vkladajte takým spôsobom, aby jeho otvorená časť bola na mieste zvaracích valčekov. Otvorené konce vákuového sáčka uchyťte pomocou upínacieho systému.

F. Proces

Zatvorte vrchný kryt, vákuovačka sa automaticky uvedie do prevádzky.

Na displeji sa začne odpočítavať nastavený čas vákuovania.

Po ukončení vákuovacieho času sa začne vzduch odsávať – začne sa odpočítavať nastavený čas sania.

Keď zaznie zvukový signál, vákuový proces je ukončený.

G. Kontrola sáčku

Skontrolujte kvalitu výsledného produktu, či je produkt dostatočne zavažkuovaný. Ak objavíte vzduchové vačky, tak zvýšte vákuový čas o 5 sekúnd a opakujte proces vákuovania. V prípade, že je produkt kvalitatívne nerovnomerne rozložený zvýšte čas sania a opakujte proces.

Ukladanie produktov

Potravina	Skladovanie mrazených produktov	Skladovanie chladených produktov	Typické skladovanie
Čerstvé hovädzie a telacie mäso	1 – 3 roky	1 mesiac	1 – 2 týždne
Mleté mäso	1 rok	1 mesiac	1 – 2 týždne
Čerstvé bravčové mäso	2 -3 roky	2 – 4 týždne	1 týždeň
Čerstvá ryba	2 roky	2 týždne	3 – 4 dni
Čerstvá hydina	2 – 3 roky	2 – 4 týždne	1 týždeň
Údené mäso	3 roky	6 – 12 týždňov	2 – 4 týždne
Čerstvé ovocie	2 – 3 roky	2 týždne	3 – 4 dni
Tvrдый сыр	6 mesiacov	6 – 12 týždňov	2 – 4 dni
Plátky mäsa	Neodporúča sa	6 – 12 týždňov	1 – 2 týždne
Čerstvá cestovina	6 mesiacov	2 – 3 týždne	1 týždeň

Riešenie problémov

Zariadenie sa nezapína

Skontrolujte či je vákuový stroj riadne zapojený do funkčnej elektrickej zástrčky.
 Skontrolujte napájací konektor, či nie je poškodený.
 Skontrolujte, či bolo stlačené tlačidlo „ON/OFF“, LED displej sa rozsvieti po stlačení tohto tlačidla.

Výsledný produkt nie je dostatočne zavažkuovaný

Skúste zadať väčší čas vákuovania / sania a opakujte proces.
 Vákuový sáčok nesmie byť väčší ako 290 mm, nesmie taktiež pretŕčať z vákuovej komory.
 Aby bolo vákuovanie úspešné, zväčiaci valček ako aj vnútro sáčka, komory musia byť dokonale čisté.

Vákuový sáčok stráca vákuum potom ako bol zatavený

Ostré predmety môžu spôsobovať svojimi ostrými rohmi diery v sáčkoch. Aby ste tomu predišli zakryte ostré hrany vreckovkou a opakujte proces v novom vákuovom sáčku.
 Niektoré ovocie a zelenina môžu spôsobovať diery v sáčkoch (z dôvodu organického vylučovania plynov). Takúto zeleninu treba pred vákuovaním dať zmraziť alebo predohriať.

POZOR pri údržbe!

Plexisklo odporúčame ošetrovať čistiacimi prípravkami, ktoré neobsahujú alkohol (nie sú na báze alkoholu). Alkohol se nesmie dostať do styku s povrchom plexiskla. Prípadný styk alkoholu s plexisklom spôsobí skrehnutie a deštrukciu materiálu (degradáciu) !